

MACANUDA CENTER BOX

PLANTIO COM CONTINUIDADE
E QUALIDADE!



VENCE TUDO[®]





Clique aonde houver esse ícone para ir diretamente ao assunto que deseja

MENU

[Resumo | Sobre a Macanuda](#) 

[Transporte](#) 

[Abastecimento](#) 

[Tower System](#) 

[Linhas](#) 

[Pull System](#) 

[Tecnologia](#) 

[Nossa História](#) 

[Depoimento](#) 

[Ficha Técnica](#) 

PLANTE SEM PARAR





Clique aqui para voltar ao menu

RESUMO

A **Macanuda Center Box** é o avanço natural da já eficiente e consagrada linha Macanuda da **Vence Tudo**, linha que foi desenvolvida para atender grandes áreas e possibilitar um plantio rápido e preciso, através de uma semeadora **robusta e com excelente custo/benefício**.

A Macanuda Center Box, segue essa tradição.

Foi projetada para atender os agricultores mais exigentes, que se preocupam com a velocidade dos processos de abastecimento e a continuidade do planejamento de plantio.

Através de um acompanhamento próximo aos agricultores, desenvolvemos um produto para você **plantar sem parar**, com uma **caixa única**, que garante um abastecimento mais rápido, um sistema de torres dimensionado precisamente para promover uma **distribuição homogênea** e evitar engasgos durante o plantio, e linhas ajustadas para um fluxo contínuo da palhada.

A Macanuda Center Box é em essência, a semeadora **perfeita para um plantio com continuidade e qualidade**.



TRANSPORTE RÁPIDO E COMPACTO



Sistema de comando eletrônico de fechamento. Direto na tela de monitoramento.



- FECHAMENTO/ABERTURA EM 1,5 MINUTO
- MAIOR FACILIDADE DE TRANSPORTE EM TRECHOS ESTREITOS
- ACIONAMENTO DIRETO DA CABINE
- MAIOR ÁREA PLANTADA POR FACILIDADE DE DESLOCAMENTO



Clique aqui para voltar ao menu

ABASTECIMENTO OTIMIZADO E RÁPIDO ATRAVÉS DE CAIXA ÚNICA

Caixa única em aço carbono, com maior durabilidade e menor sensibilidade ao clima e variações de temperatura. (Sem ressecamento ou rachaduras por estar exposto ao tempo.)



Baixo Custo de Manutenção



Sem desperdício de sementes durante o abastecimento;



Agilidade, rapidez e segurança no abastecimento, através de carreta graneleira ou big bag;





Clique aqui para voltar ao menu

TOWER SYSTEM FLUXO CONTÍNUO DE SEMENTES

Alimentação de semente direcionada e uniforme de todas as linhas gerando maior rendimento operacional;

Eficiente sistema de alimentação dos dosadores, com distribuição entre linhas linear e preciso, resultando no esvaziamento por completo de todos os dosadores

Eliminação das falhas no sistema de distribuição de sementes, através de condutores que levam as sementes da caixa central para as torres de alimentação.





Clique aqui para voltar ao menu

LINHAS DE ALTA VAZÃO

Plantio sem paradas garante maior rendimento a cada hora trabalhada.



Exclusivo desencontro de linhas de 500 mm, proporcionando maior vazão ou fluxo de palhada e demais tratos cultivares;



PULL SYSTEM/LINHA

Sistema limitador de sementes “puxado” que garante melhor controle da profundidade e menos esforço para transpor obstáculos. Design do rodado desenvolvido para garantir menor acúmulo de terra e obter uma melhor performance de plantio.

TECNOLOGIA

Tecnologia Vence Tudo que otimiza o desempenho da semeadora, agiliza os processos de trabalho e possibilita monitoração contínua durante o plantio.

VTECH



MONITOR DE SEMENTES

Tecnologia que permite monitorar o plantio, mesmo noturno, com total precisão, aumentando o rendimento da plantadeira. Informações sobre: velocidade de plantio, área plantada, população, espaçamento entre sementes, sementes por metro e muito mais.



ISOBUS

Padrão de conectividade, que permite a comunicação da semeadora com qualquer sistema, independente da marca do trator.

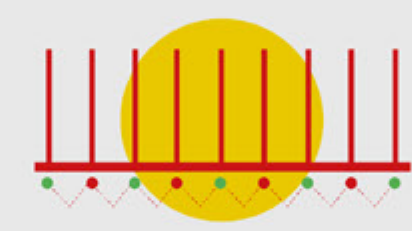

DESLIGAMENTO LINHA A LINHA

Mais alta tecnologia, com motores elétricos em cada linha evitando assim:

- Sobreposição no plantio;
- Desperdício de sementes;
- Superpopulação de plantas;
- Competição entre plantas;

Obs: Também disponível com desligamento por seções.



SISTEMA ELETRÔNICO DE TRANSPORTE

Sistema de comando eletrônico de fechamento e abertura da semeadora. Acionado diretamente por uma tela touch screen, garante maior velocidade e praticidade ao operador durante o início ou final do plantio.



TAXA VARIÁVEL

Sistema que otimiza a distribuição de sementes, de acordo com as condições, pré-mapeadas, do solo. Garante maior economia e um crescimento uniforme das plantas devido as mesmas não competirem entre si pelos nutrientes disponíveis no solo.

Dosador Pneumático | SPSVT- Sistema Pneumático Selenium Vence Tudo

- Robusto e de fácil manuseio, utiliza um kit por cultura e não necessita de regulagem na substituição de um disco por outro;
- O Alto desempenho na plantação do milho;
- Líder em rendimento e precisão na soja;
- Exclusivo visor que permite visualizar o disco com as sementes trabalhando em tempo real e verificar o desempenho;
- Produto com tecnologia 100% brasileira, testado e aprovado em solo americano/Estados Unidos;



Clique aqui para voltar ao menu

NOSSA HISTÓRIA É CONSTRUÍDA POR HISTÓRIAS VENCEDORAS

O mundo precisa de **alimentos** e nós **sabemos** como ajudar a **produzi-los**.

Alicerçados na experiência e olhando sempre para o futuro, buscamos a mais alta tecnologia industrial e ao mesmo tempo os melhores produtos, fazendo cada detalhe para a nossa maior fonte de inspiração: você, produtor rural.

É desse diálogo e através das suas histórias vencedoras, que desenvolvemos os projetos para a construção de produtos sólidos, eficientes e que vencem as barreiras dos mais variados tipos de plantio no Brasil e no mundo.

Somos uma empresa com mais de 58 anos de história, fundada por uma família com origem na agricultura e que através da sua própria vivência criou, otimizou e comercializou produtos com a missão de ajudar você produtor, a produzir mais.

Hoje, através de um atendimento próximo, estamos com você no campo, ouvindo suas sugestões, para que a nossa jornada de evolução continue e a nossa história de produtos vencedores também tenha seguimento.

Você produtor rural é nosso maior parceiro e este produto foi desenvolvido ouvindo agricultores como você: um VENCEDOR.



DEPOIMENTO

É a coisa mais boa do mundo, pensa na plantadeira. Estamos contentes, ela não é 100%, é 110%.

...Ela só tem qualidade: na distribuição, alinhamento, nasce junto, é perfeito, e até avisa a hora que está baixando a semente, só falta falar!

Nós sabíamos que ela era boa, sempre as Vence Tudo foram boas, desde as primeiras, aquelas hidráulicas, nós gostávamos delas e como é que essa não ia ser boa?

Você tem a facilidade de pegar e abastecer a semente só num lugar, ela leva a semente em todas as linhas, o calamento dela nas pontas se dão por inteiro, todas elas iguais!

Estamos contentes de verdade!

*Irmãos Juliano e Jovani Fioreze
da cidade de Cláudia/MT*



FICHA TÉCNICA

ESPECIFICAÇÕES TÉCNICAS								
Modelo	Center Box 2.4		Center Box 3.0		Center Box 3.6		Center Box 4.0	
Número de Linhas	24	22	30	28	36	34	40	36
Espaçamentos em Centímetros	45	50	45	50	45	50	45	50
Potência Mínima Requerida*	225		240		260		320	
Peso Aproximado (Kg***)	13500		16000		18100		1900	
Vazão de Óleo Necessária	215							
Comandos Necessários no Trator	3							
Velocidade Recomendada**	5 a 7							
Capacidade Sementes (litros)	4800							

* A potência mínima requerida pode variar de acordo com o solo de cada região. Valor de referência utilizando 8 CV por linha. Em caso de dúvida, procure seu revendedor Vence Tudo;
 ** A velocidade ideal de plantio deve ser de acordo com a recomendada para uma boa distribuição;
 *** Peso aproximado determinado virtualmente, podendo ser necessário pesagem final;

MODELO	A	B	C	D	E	F	G	H	I	J	K	L
Center Box 2.4	450 - 500	10350	11260	3250	3500	8880	9600	9600	1160	9400	4000	7000
Center Box 3.0	450 - 500	13050	13920	3250	3500	9430	10150	10150	1160	9400	4000	7000
Center Box 3.6	450 - 500	15750	16920	3250	3500	11300	10890	10890	1160	9400	4000	7000
Center Box 4.0	450 - 500	17550	17930	3250	3500	15000	15080	15080	1160	9400	4000	7000

Dimensões em mm

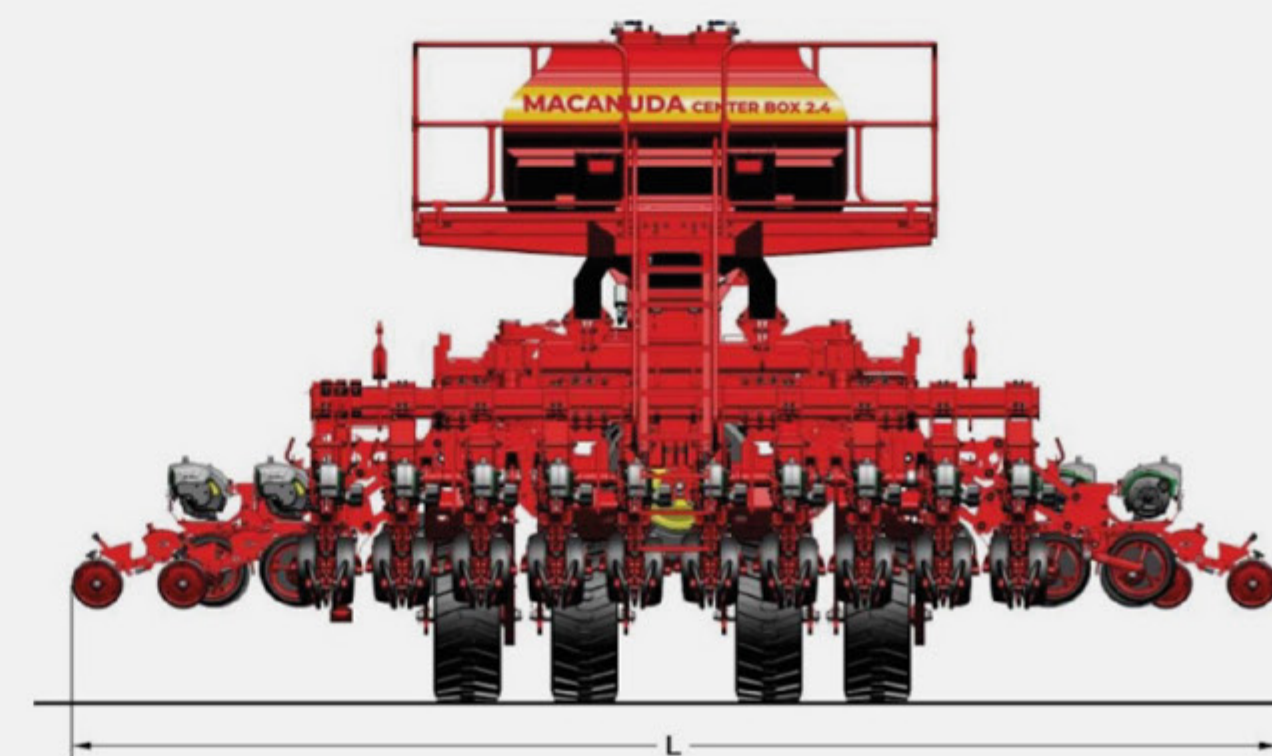
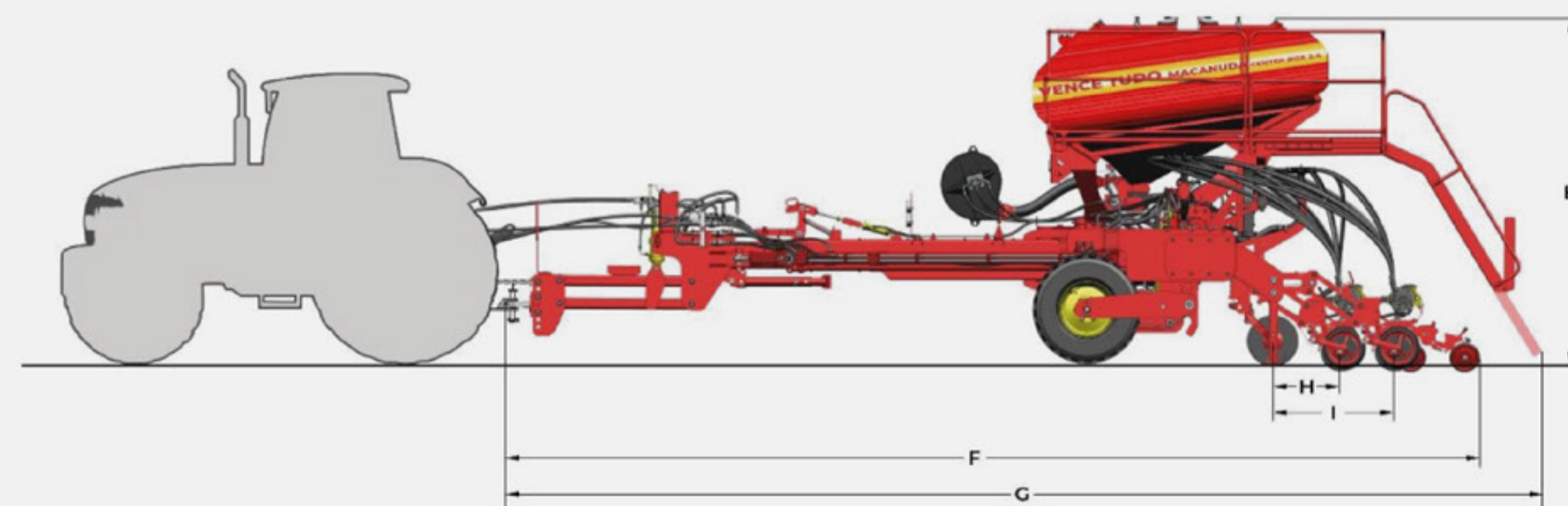
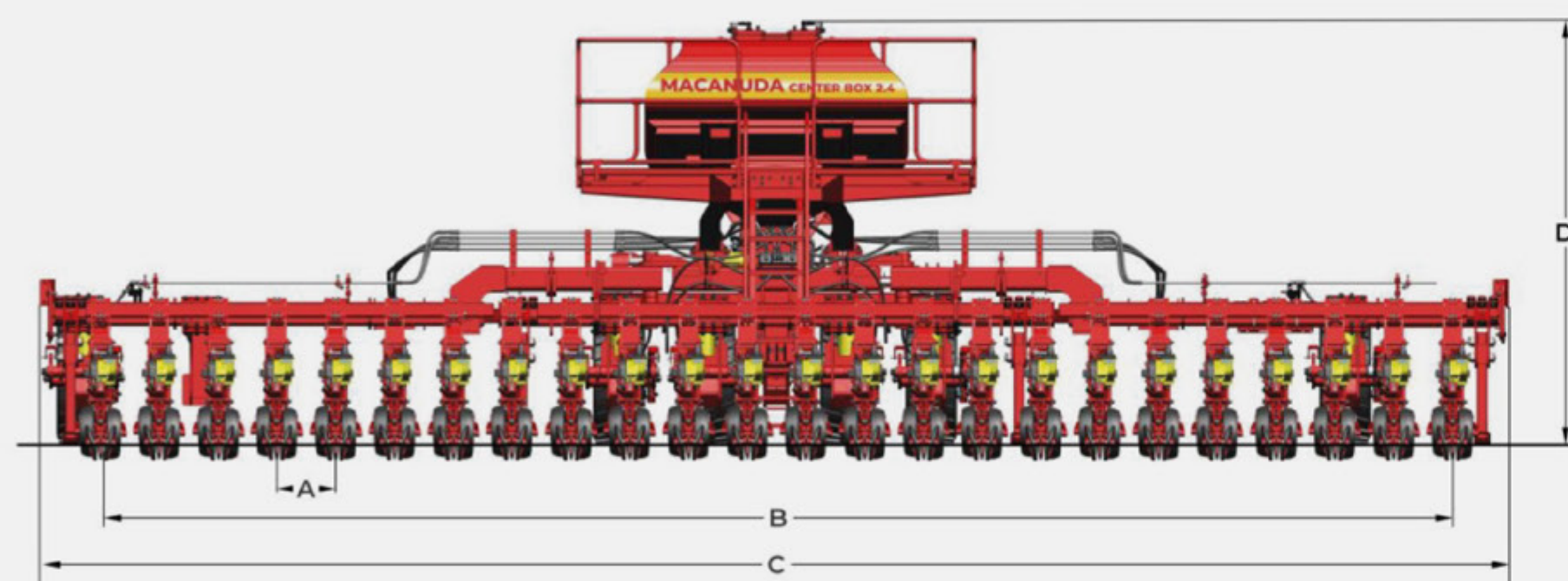

 [Clique aqui para voltar ao menu](#)



VENCE TUDO[®]

INDÚSTRIA DE IMPLEMENTOS AGRÍCOLAS VENCE TUDO
IMPORTAÇÃO E EXPORTAÇÃO LTDA.
Rod. RS 223 - Km 53 - Área Industrial - Ibirubá - RS - Brasil

 **SAC** (54) 3324-8005 vendas@vencetudo.ind.br

www.vencetudo.ind.br

[f/vencetudo](#) [@industriavencetudo](#) [/industriavencetudo](#)